

BoxPro M

Postes de Relevage 1 pompe DGO Dn50

Station de relevage 1000 litres avec 1 pied d'assise fonte, 1 vanne et 1 clapet



OBIO ENVIRONNEMENT

621 Allée des mésanges - 77190 Dammarie-les-Lys

info@obio-environnement.com

01 64 79 14 22



water technology

Caractéristiques

La série BOXPRO propose des robustes stations de relevage en polyéthylène avec capacité de 1 000 litres.

La forme spéciale résiste aux pressions que la station doit supporter après l'installation. Pour garantir une efficacité optimale, les parois internes parfaitement lisses préviennent la formation d'incrustation susceptibles de réduire le volume utilisé et de causer des mauvaises odeurs.

La station BOXPRO peut être équipée d'une ou deux pompes avec système d'accouplement au fond. Zenit recommande l'emploi de flotteurs de niveau raccordés à un panneau de commande électrique pour gérer les niveaux de mise en marche, d'arrêt et d'alarme.

Les stations servent essentiellement à la collecte et au relevage des eaux usées chargées et des eaux d'égout d'origine civile et industrielle, y compris dans les applications de grandes dimensions.

Avantages

Large choix de 1 000 litres, Couvercle carrossable en métal, Réduction des délais de pose et d'installation



Structure



En polyéthylène de forte épaisseur, plus solide pour les applications à basse température. Couvercle résistant au piétinement de série en solide polypropylène.

Mise à la terre



Mise à la terre de toutes les pièces métalliques à l'intérieur de la station de relevage.

Clapets anti-retour



Clapets anti-retour à bille toujours inclus de série

Tuyaux en entrée



Pré-équipement pour tuyau en entrée \varnothing 110 ou \varnothing 160 mm dans le bas de la station de relevage pour réduire les remous.

Raccord avec garnitures incluse pour prévenir les fuites et les émanation d'odeurs

Accessoires hydrauliques en PVC pré-installés :

- Clapet anti-retour à bille (VAP)
- Robinet - vanne (SRP)
- Tuyau de raccordement



Avec en option un panneau de commande électronique avec auto-apprentissage pour démarrage direct des pompes monophasées ou triphasées, et avec protection contre le fonctionnement à sec via cos et courant minimum



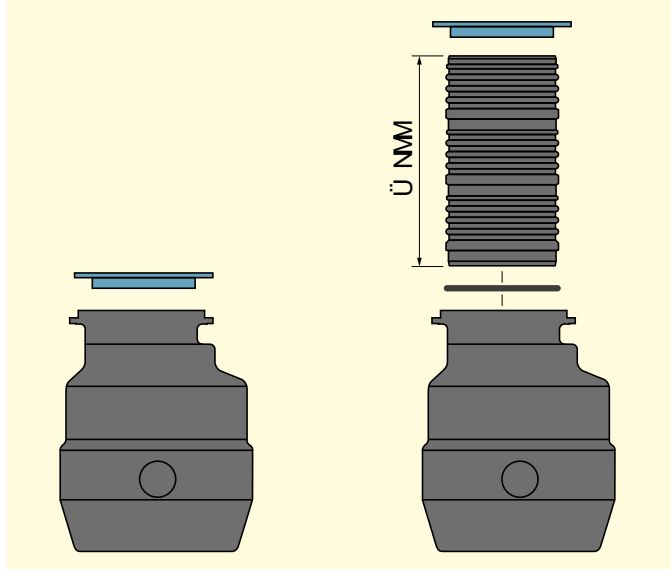

Le maximum de la polyvalence

Le modèle BOXPRO M avec capacité de 1 000 litres peut être utilisé en configuration seul ou avec 1 réhausse en option de 1 000 mm de hauteur selon le fil d'eau d'entrée dans le poste (non percé)

Celui-ci simplifie l'installation de la station de relevage dans les systèmes existants

Le couvercle Ø 800 mm est disponible en version résistante au piétinement ou en version carrossable selon

Livraison sur palette



1 Pompe DGO



1 Barre de guidage

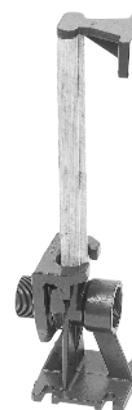

1 Couvercle PE 150 Kg



1 Coffret de commande 1 pompes



3 Flotteurs



OBIO ENVIRONNEMENT

621 Allée des mésanges - 77190 Dammarie-les-Lys
 info@obio-environnement.com
 01 64 79 14 22